



BFC500 人脸模块

用户手册

版本 1.1 2020 年 9 月

江苏邦融微电子有限公司



前言

感谢购置江苏邦融微电子有限公司（以下简称：邦融公司）的 BFC500 人脸模块（以下简称：模块）。

本用户手册针对技术工程师编写，包含模块功能、技术参数、软硬件接口等内容。为了确保应用开发顺利进行，在进行模块开发之前请仔细阅读手册。除了理解和掌握本手册所叙述的技术概念和使用方法之外，还应当仔细阅读本手册中有关管脚定义、使用注意实现等有关章节。

请妥善保存手册，以便碰到问题时快速查阅。

目录

前言	1
版本历史.....	2
目录	3
1 模块概述.....	4
1.1 模块特色.....	4
1.2 应用范围.....	4
2 技术参数.....	5
3 硬件接口.....	7
3.1 用户 USB 接口 (J1)	8
3.2 调试用 UART3 (J2)	9
3.3 烧录接口 (J3)	10
3.4 用户 UART&LED (J4)	11
4 手把手教你玩.....	12
4.1 通信连接 PC 电脑:	12
5 产品尺寸.....	19
6 采购信息.....	20

1 模块概述

1.1 模块特色

BFC500 人脸模块是邦融公司 2020 年推出的最新产品。模块具有人脸图像处理、模板提取、模板匹配、人脸搜索和模板存储等功能。和同类人脸产品相比，BFC500 人脸模块具有下列特色：

- **自主知识产权**

模块硬件和人脸算法等技术，均由邦融公司自主开发。

- **人脸图像适应性强**

人脸图像读取过程中，采用自适应参数调节机制，有较好的成像质量，适用人群更广泛。

- **算法性能优异**

BFC500 人脸模块算法根据成像原理优化设计，算法对质量差、过曝等人脸图像均有较好的校正和容错性能。

- **简单易用方便扩充**

无需具备人脸识别专业知识即可应用。用户按照 BFC500 人脸模块提供的丰富控制命令，可自行开发出功能强大的人脸识别应用系统。

- **灵活设置安全等级**

面对不同应用场合，用户可自行设定不同安全等级。

1.2 应用范围

BFC500 人脸模块应用广泛，适合从低端到高端的所有人脸识别系统。如：

- 简单的保险柜（箱）、门锁；
- 较复杂的门禁系统；
- 人脸 IC 卡识别终端机；
- 与 PC 联机的人脸识别及认证系统。

开发商可按照本手册提供的技术资料，开发出多种多样基于人脸识别的应用系统。

2 技术参数

表 2-1 技术参数

序号	项目	技术参数	
1	模块尺寸	产品尺寸图	
2	摄像头体积		
3	灯罩直径		
4	彩屏尺寸		
5	图像大小	240*320(默认)	
6	灰度	256level	
7	采集速度	30 帧/秒	
8	主控芯片工作电压	+5V	
9	主控芯片 工作电流	采图模式	400mA
		待机模式	--
		睡眠模式	--
10	人脸掌纹库容量	400 枚(默认 8 模板)	
11	人脸识别 距离	注册	24cm~84cm
		比对	24cm~75cm
12	人脸识别 角度	倾斜	$\pm 30^{\circ}$
		偏转	$\pm 30^{\circ}$
13	掌纹识别 距离	注册	17cm~36cm
		比对	17cm~36cm
14	掌纹识别 角度	倾斜	$\pm 60^{\circ}$
		偏转	$\pm 30^{\circ}$
15	二维码识 别距离	注册	12cm~30cm
		比对	12cm~30cm
16	二维码识 别角度	倾斜	$\pm 30^{\circ}$
		偏转	$\pm 30^{\circ}$
17	安全等级	9 级	
18	上电时间	<0.3s	
19	接口	USB (4pin, 1.25mm pitch) UART (TTL, 7pin, 1.25mm pitch)	
20	通讯波特率	115200bps(BR 协议)	
21	存放温度	-40℃~60℃	
22	工作温度	-20℃ ~ 55℃	
23	认假率	<0.01%	
24	拒真率	<0.1%	
25	1: N 搜索时间	<1s	

◆ 术语

- 人脸特征

人脸算法从人脸图像中提取的特征，代表了人脸的信息。人脸的保存、比对、搜索都是通过操作人脸特征来完成。

- 1:N 搜索

在 N 个人脸特征中找和当前 1 个人脸特征匹配的人脸特征。返回信息：匹配或者不匹配，同时返回匹配的模板索引。

- 认假率

指将不同的人脸误认为是相同的人脸，而加以接受的出错概率。

- 拒真率

指将相同的人脸误认为是不同的人脸，而加以拒绝的出错概率。

3 硬件接口



图 3-1 BFC500 模块正面



图 3-2 BFC500 模块背面

注：模块使用 UART（J4）串口做外接通信，J4 中的 TX 接上位机 RX，RX 接上位机 TX。

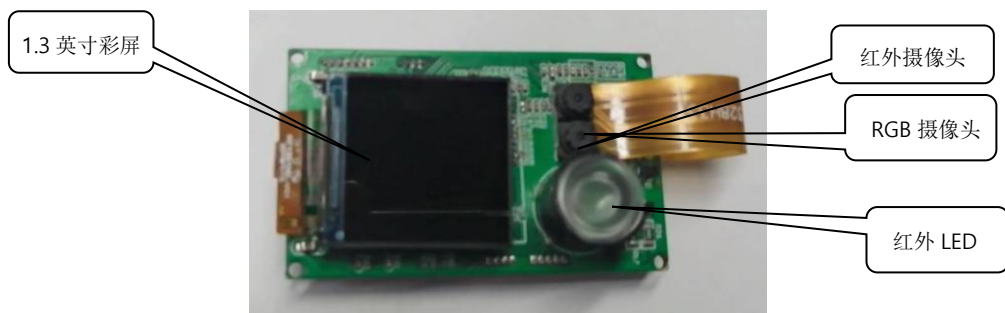
3.1 用户 USB 接口 (J1)

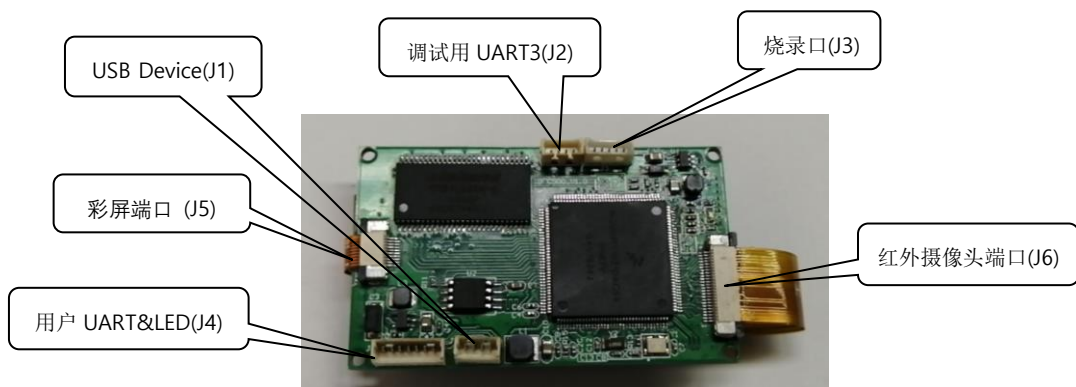

图 3-3 BFC500 USB 接口

表 3-1 BFC500 USB 接口定义

端口号码	端口名称	方向	说明
1	5V_VUSB	I	USB 5V Power Input
2	OTG DN	I/O	USB D-
3	OTG DP	I/O	USB D+
4	GND	-	Ground

该 USB 接口为 2 次开发接口，通过我司 BR 协议与 BFC500 模块之间进行 USB 通讯。

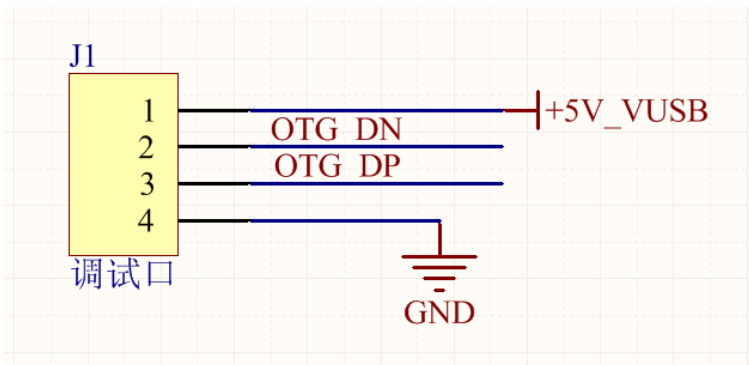
3.2 调试用 UART3 (J2)



图 3-4 BFC500 UART3 接口

表 3-2 BFC500 调试 UART3 接口定义

端口号码	端口名称	方向	说明
1	VIN	I	Power(3.8V)
2	UART3 TXD	O	-
3	UART3 RXD	I	-
4	GND	-	Ground

该 UART 为调试所用串口。

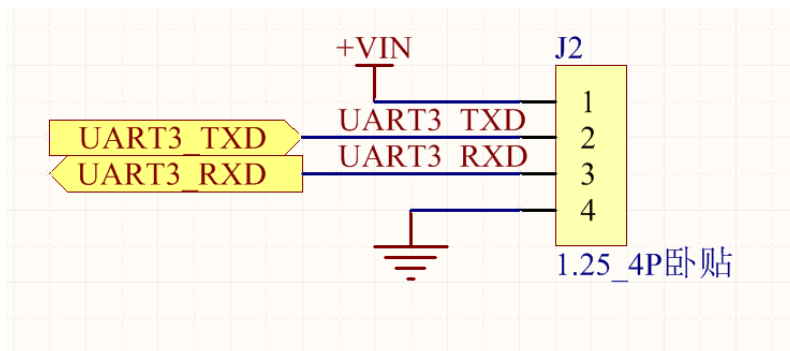
3.3 烧录接口（J3）



图 3-5 BFC500 烧录接口

表 3-3 BFC500 烧录接口定义

端口号码	端口名称	方向	说明
1	DCDC 3V3	I	Power(3.3V)
2	JTAG TMS	-	-
3	JTAG TCK	I	Clock Input
4	GND	-	Ground
5	POR B	-	-

该烧录接口用于 JLINK 烧录固件。

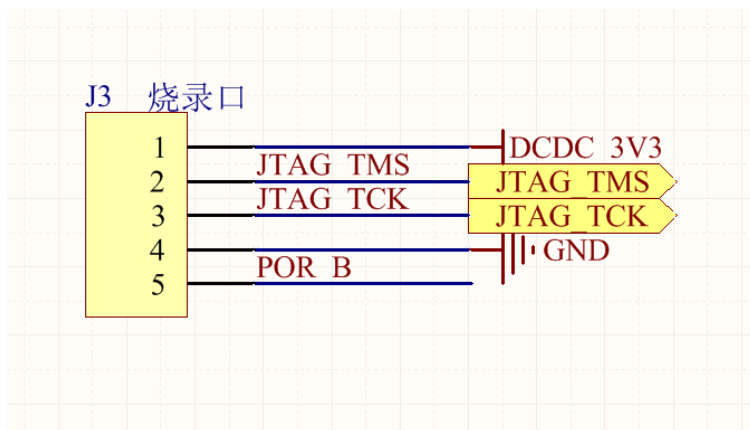
3.4 用户 UART&LED (J4)



图 3-6 BFC500 用户 UART&LED 接口

表 3-4 BFC500 用户 UART&LED 接口定义

端口号码	端口名称	方向	说明
1	GND	-	Ground
2	RXD	I	-
3	TXD	O	-
4	LED1	O	LED control
5	LED2	O	LED control
6	LED3	O	LED control
7	VIN	I	Power(5V)

该 UART 接口为 2 次开发接口，通过我司 BR 协议与 BFC500 模块之间进行 TTL 通讯。

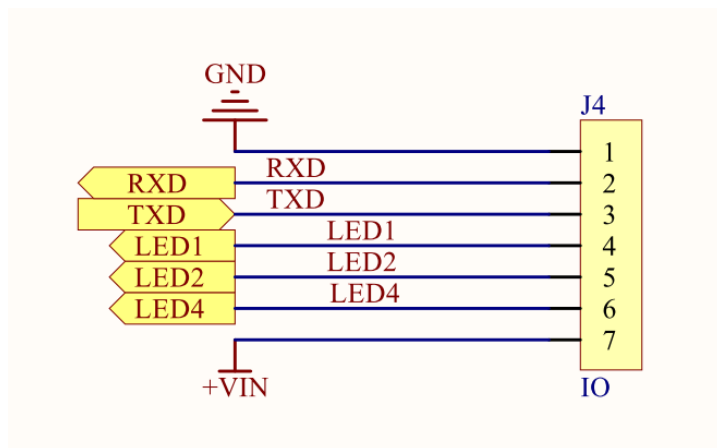
4 手把手教你玩

4.1 通信连接 PC 电脑:

◆ 硬件连接:

(1) USB 通信, 方法如下图 4-1 所示,使用 USB 通讯线连接 J1 4pin 座的 GND、DP、DN 和 5V。



GND DP DN 5V

图 4-1

(2) UART 通信, 方法如下图 4-2、4-3 所示, 分别连接 J4 7pin 座的 GND、RX、TX 和 VIN。



VIN LED4 LED2 LED1 TX RX GND

图 4-2



图 4-3

BFC500 人脸模块用户手册

1. 连接上位机：打开测试上位机 ，如下图 4-4 所示

- (1) 按照红框提示，“打开设备”；
- (2) 打开成功后，左边提示“打开设备成功”。



图 4-4

◆ 获取版本信息：如下图 4-5 所示

- (1) 选择 GetVersion；
- (2) 如果窗口显示 Model:0200/Version:0167，表示程序烧录正确，USB 通信正常；
- (3) 点击“停止操作”。

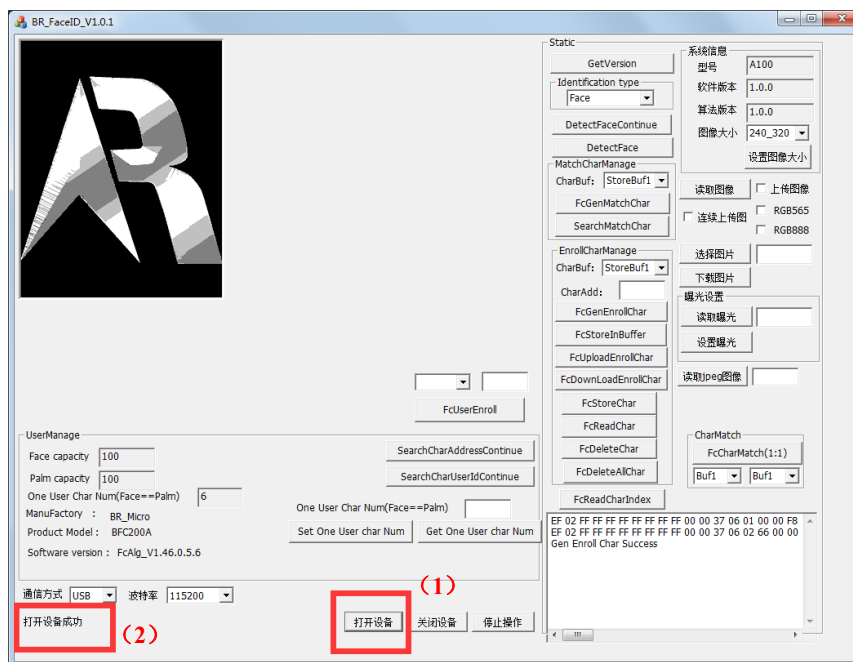

图 4-5

BFC500 人脸模块用户手册

2. 采集并上传图像：将模块摆放成如图 4-6 所示位置，彩屏在上，摄像模组在下，摄像模组正对人脸且距离目标约 30cm~70cm 左右。

- (1) 客户根据需求，选择是否需要上传图像和图像大小（默认 240*320）；
- (2) 选择 DetectFaceContinue，模组会自动连续采集面前的人脸图像；
- (3) 可以按照 X/Y 坐标提示移动人脸进行采集图像；
- (4) 测试完成后点击“停止操作”。

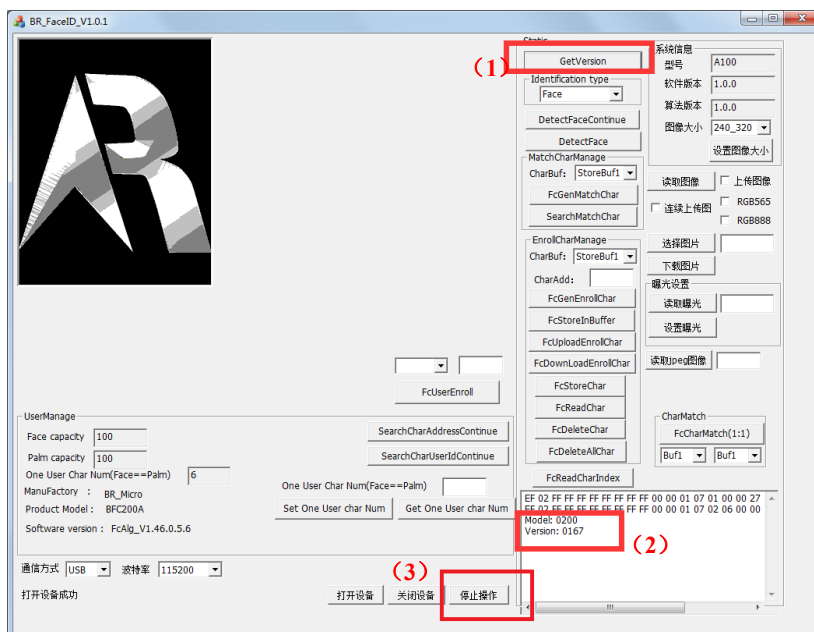

图 4-6



图 4-7

BFC500 人脸模块用户手册

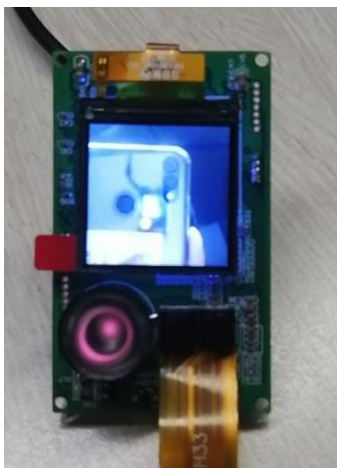
◆ 注册人脸或掌纹:

(1) 选择 Face 或 Palm/1 (ID 号), 点击 “FcUserEnroll”, 模组会自动录入面前的人脸图像或掌纹;

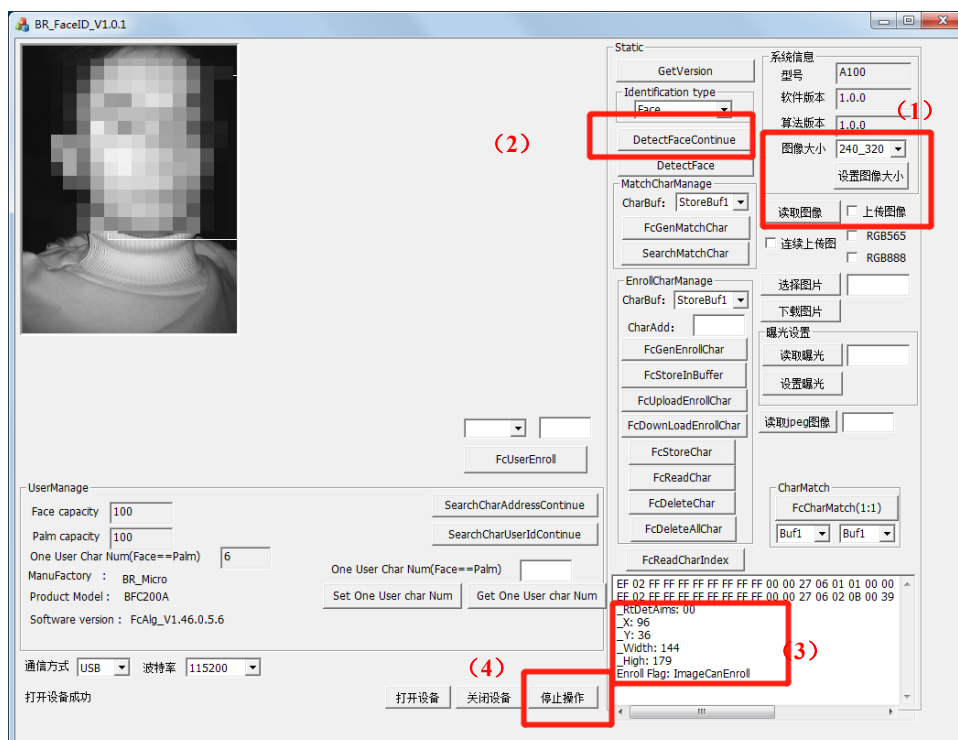
(2) 人脸或掌纹录入成功后左边显示 “UserId=1 Enroll Success”, 且图像显示框显示人脸图像或掌纹;

(3) 点击 “停止操作”, 如图 4-8 所示。



图 4-8

BFC500 人脸模块用户手册

◆ 人脸或掌纹搜索（1：N）：

- (1) 选择搜索类型“Identification type”；
- (2) 组正对人脸或掌纹，点击“SearchCharUserIdContinue”；
- (3) 搜索成功后左边显示“Search Char Success ID=1”；
- (4) 点击“停止操作”，如图 4-9 所示。

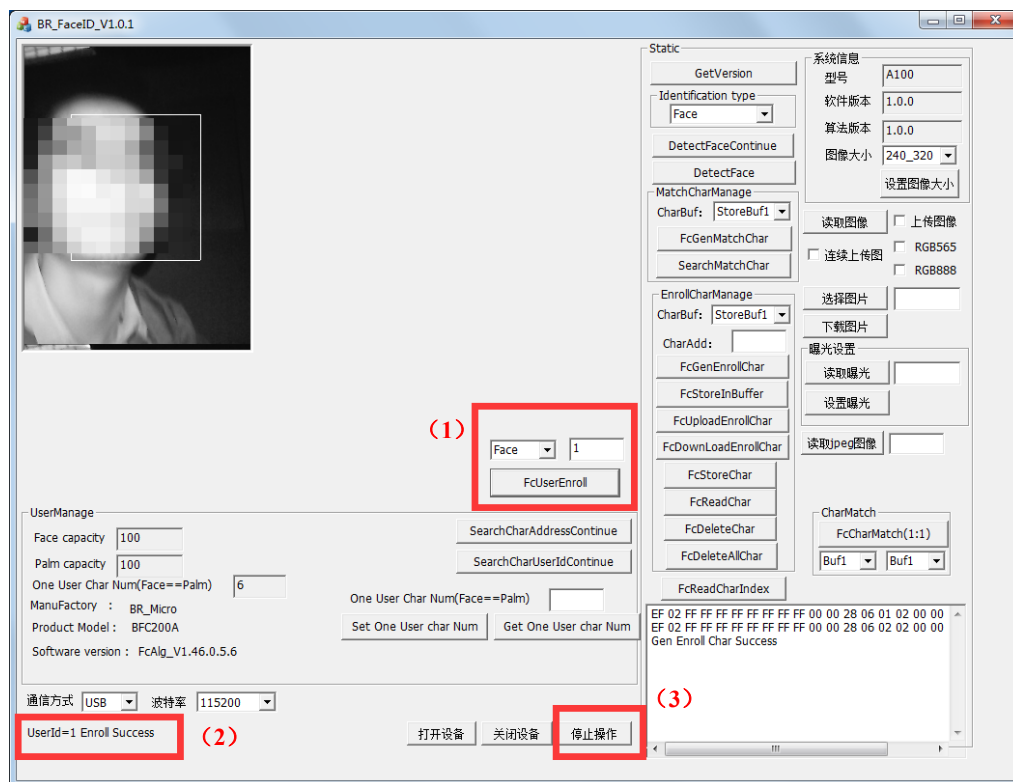

图 4-9

BFC500 人脸模块用户手册

◆ 二维码识别：识别二维码图片，包括彩图（RGB565_IMAGE）和黑白图（GRY_IMAGR）

- (1) 选择 RGB565_IMAGE，连续点击“GeBarDecode”；
- (2) 二维码识别成功后左边提示“CmdFcDecodeBarCode Success”；
- (3) 右边显示识别出来的的二维码数据；
- (4) 点击“停止操作”，如图 4-10 所示。



图 4-10

BFC500 人脸模块用户手册

- ◆ 清空所有模板：清空所有的模板数据
 - (1) 点击“FcDeleteAllChar”；
 - (2) 清空成功后左边显示“Delete All Char Success”；
 - (3) 点击“关闭设备”，如图 4-11 所示。

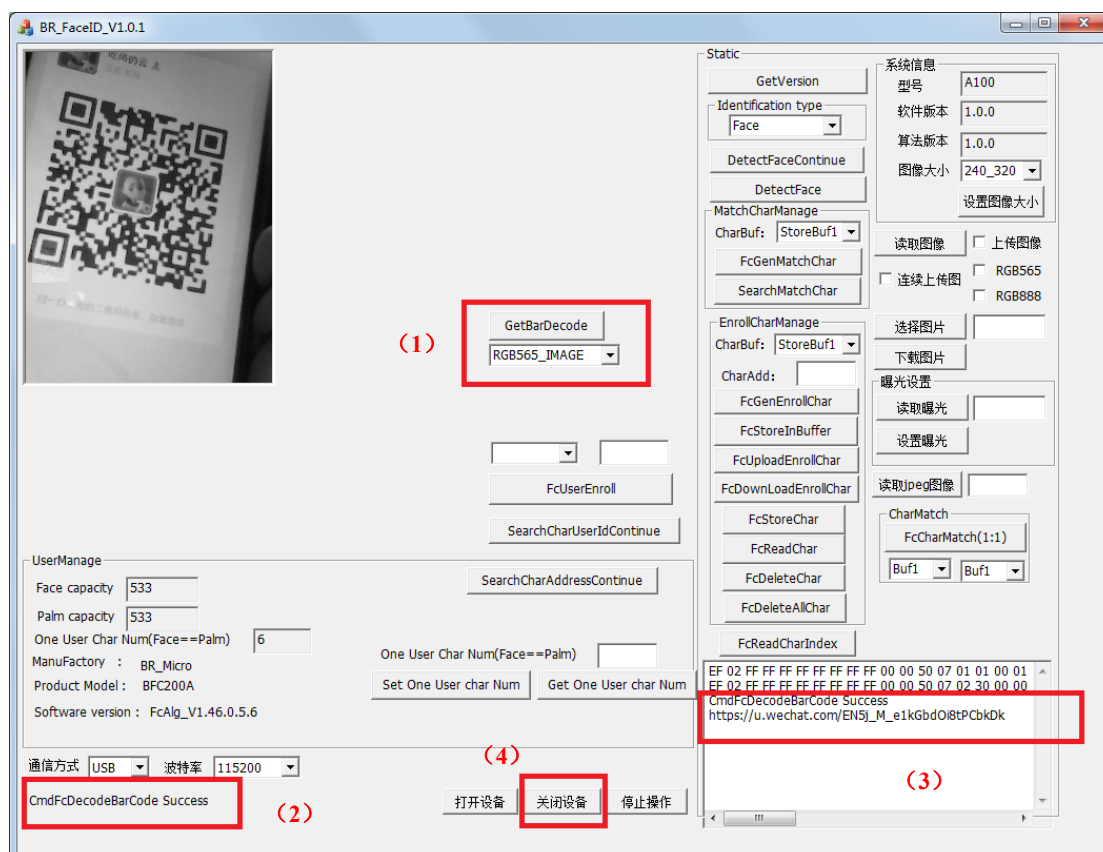

图 4-11

5 产品尺寸

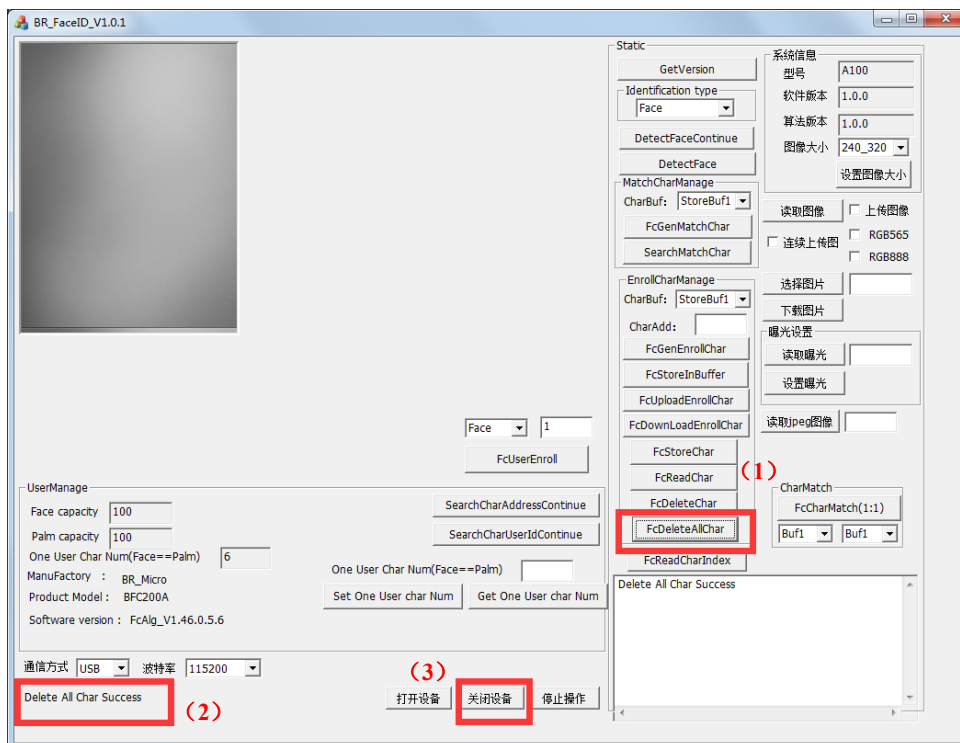

图 5-1

6 采购信息

电话：0512-50316789

传真：0512-36607972

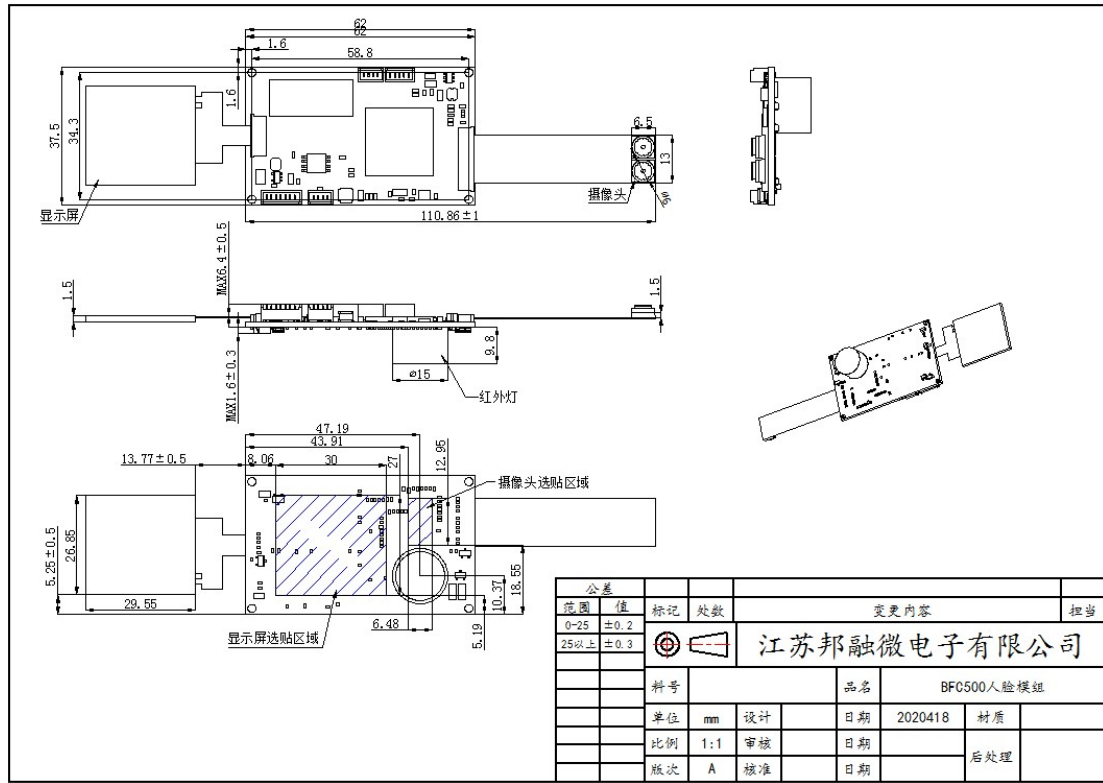
网址： www.brmicro.com.cn

总部地址：江苏省昆山市祖冲之南路 1699 号综合楼 9 层